

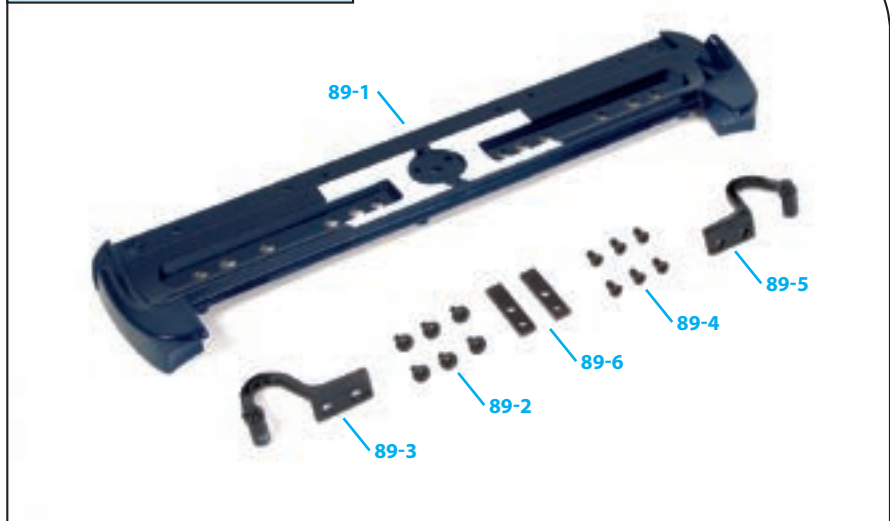

Сборка панели задних фонарей

- 89-1 Панель задних фонарей
- 89-2 Винт 2,3 × 3 мм (MD02)
- 89-3 Правая петля крышки багажника
- 89-4 Винт 2,3 × 4 мм (MD06)
- 89-5 Левая петля крышки багажника
- 89-6 Пластины для петель

ДЕТАЛИ К ВЫПУСКУ 89



ПРИМЕЧАНИЕ: представленная на фото деталь может незначительно отличаться от детали, полученной с этим выпуском.

ИНСТРУКЦИЯ ПО СБОРКЕ

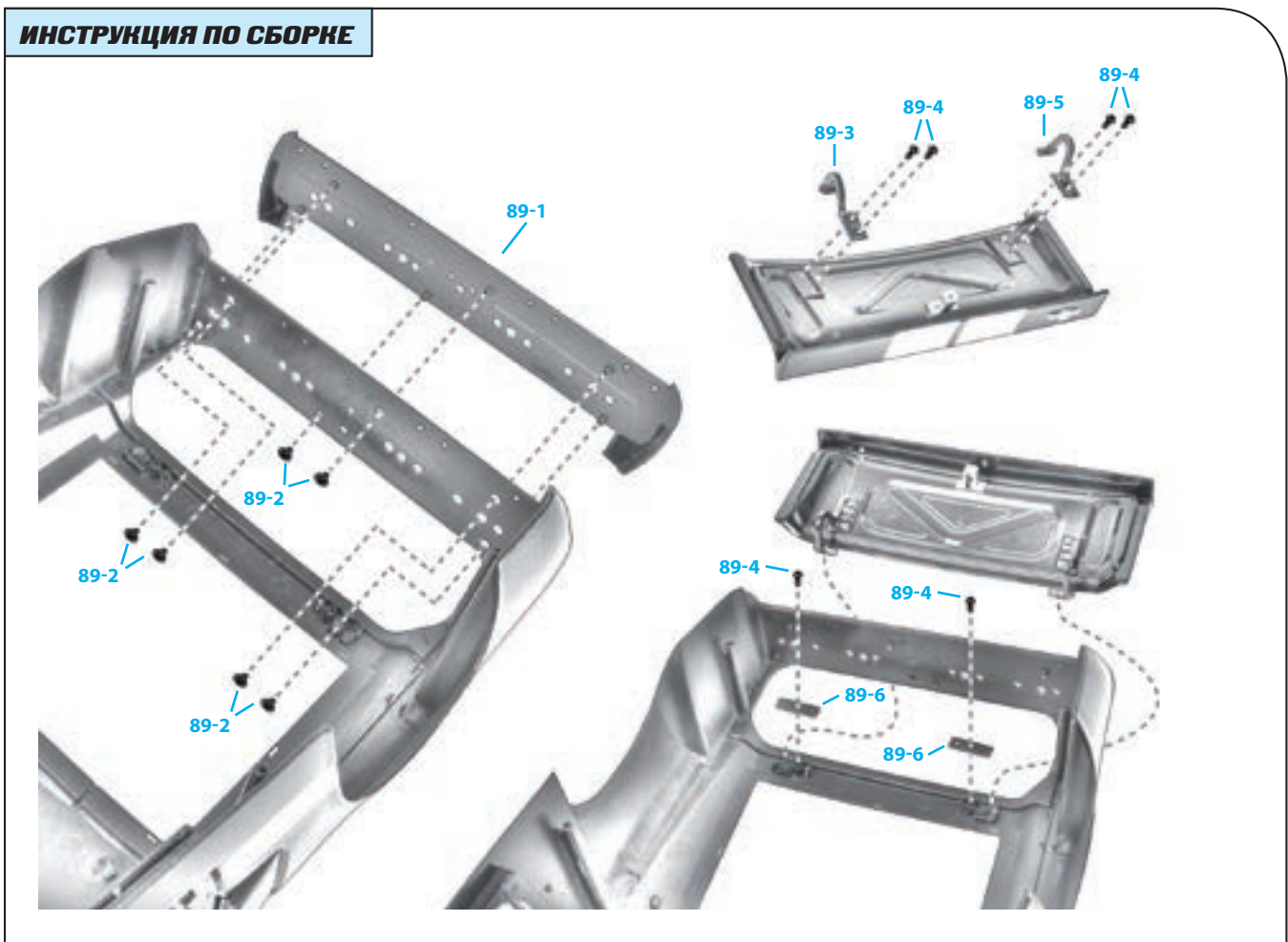



Шаг 89-A

Прежде чем приступить к сборке, накройте рабочую поверхность тканью, чтобы не повредить детали. Затем переверните кузов и сориентируйте панель задних фонарей (89-1), как показано на фото.



Шаг 89-B

Вставьте выступы на внутренней стороне панели в соответствующие отверстия на задней части кузова.



Шаг 89-C

Прежде чем продолжить, убедитесь, что вся панель правильно вставлена в кузов.



Шаг 89-D

Закрепите деталь при помощи шести винтов MD02 (89-2). Сначала вкрутите первые два в крайнем правом углу панели, но не заворачивайте их до конца.

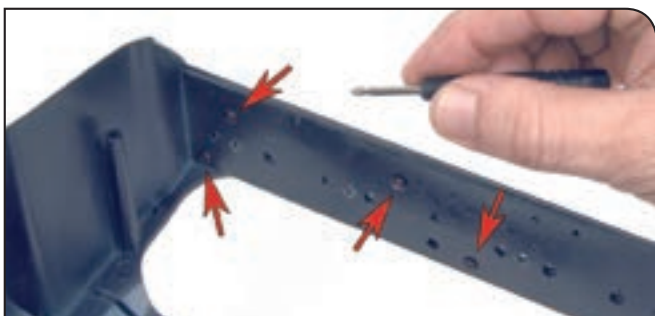

Шаг 89-E

Вставьте остальные винты: два в левый торец панели и еще два в ее центральную часть. Теперь вы можете закрутить все винты. Не заворачивайте их слишком туго, но убедитесь, что панель хорошо зафиксирована и не двигается.



Шаг 89-F

Далее приступайте к работе с багажником. Снимите крышку багажника и положите ее лицевой стороной вверх. Расположите правую петлю крышки (89-3), как показано на фото. Обратите внимание на гнездо, обозначенное стрелками.



Шаг 89-G

Поместите правую петлю в соответствующее гнездо на крышке багажника и закрепите деталь при помощи двух винтов MD06 (89-4). Закрутите их не слишком туго, но убедитесь, что деталь не двигается.



Шаг 89-H

Таким же образом прикрепите левую петлю (89-5) к другому концу крышки багажника. Для этого используйте два других винта MD06 (89-4).



Шаг 89-I

Теперь вам предстоит прикрепить крышку багажника к кузову. Вы должны вставить крышку через отверстие в багажнике, как показано на фото.



Шаг 89-J

Оси петель должны войти в отверстия, расположенные на концах кузова. Эта операция будет выполняться проще, если вы оставите крышку багажника в открытом положении.



Шаг 89-K

Оставьте крышку багажника открытой и поместите первую пластину (89-6) поверх оси. Убедитесь, что отверстие на конце пластины совпадает с выступом на шасси. Закрепите пластину при помощи винта MD06 (89-4).

Сборка панели задних фонарей



Шаг 89-L

Повторите операцию с противоположной стороны багажника: установите вторую петлю и закрепите ее при помощи винта MD06.

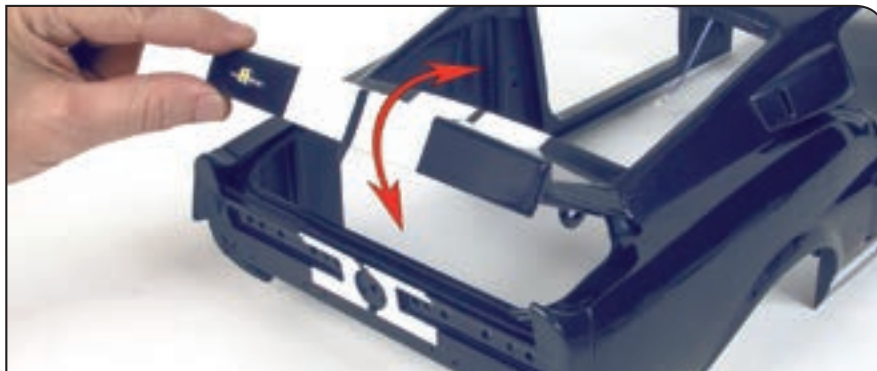

Шаг 89-M

Установите кузов в нормальное положение и убедитесь, что крышка багажника свободно закрывается.



Шаг 89-N

Таков будет результат сегодняшней сборки.

КОНЕЧНЫЙ РЕЗУЛЬТАТ

Сегодняшние детали в собранной модели.



Так ваша модель Ford Mustang Shelby GT-500 (1967) будет выглядеть после сборки.